

Prozessadaption und Zubehör

Einschweißmuffen und Verschlussstopfen

Kurzbeschreibung

- Totraum- und elastomerfreie Prozessadaption für Temperaturfühler WTR 150, WTR 350, WTR 450, WTR 550, WTR 390, WTR 395, WTR 490, WTR 495, Niveaugrenzscharter NGS 150, NGS 250, Niveausonden NST 150, NST 250, ...
- Hygienegerechter Einbau in Behälter und Rohrleitungen in allen Bereichen der Lebensmittel- und Pharmaindustrie
- EHEDG und FDA-konform
- Kennzeichnung der PG-Position durch Lasermarkierung auf der Muffe
- Material 1.4404 (316L), andere Materialien auf Anfrage
- auf Wunsch mit Materialzeugnissen lieferbar

Funktionsprinzip

- Der Konus am Gewindestutzen des Sensors wird beim Einschrauben in das Gewinde gegen die Dichtfläche der Einschweißmuffe gedrückt. Hierdurch wird eine metallische Dichtung ohne weitere elastomere Dichtungen erreicht.

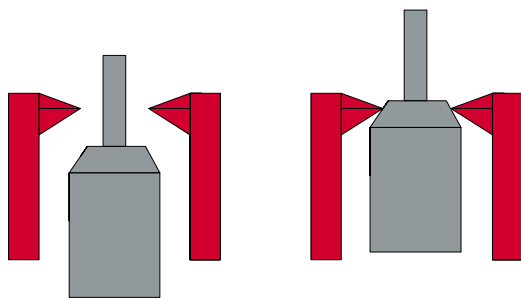





Ohne Verbindung (offen)

Mit Verbindung (geschlossen)

Montagehinweis

- Wichtig:** Verwenden Sie nur Einschweißmuffen der Firma promesstec, um eine sichere und optimale Messstelle zu erreichen. Achten Sie bei der Montage auf das max. zulässige Anzugsmoment.

Einschweißmuffen und Verschlussstopfen G1/2" Dichtsystem

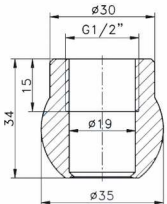
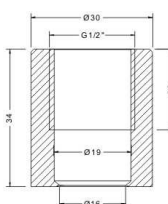
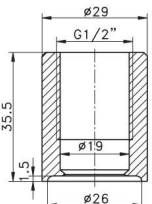
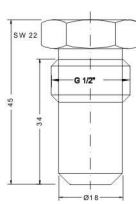
G1/2"					
					
Bezeichnung	Kugelige Einschweißmuffe	Zylindrische Einschweißmuffe ohne Kragen	Zylindrische Einschweißmuffe mit Aufhälsung	Verschlussstopfen	Einschweißhilfestopfen aus Messing
Typ	KEM 150	ZEM 150	ZEM 151	VSS 150	ESH 150

Prozessadaption und Zubehör

Einschweißmuffen und Verschlussstopfen

Einschweißmuffen und Verschlussstopfen G1" Dichtsystem

G1"			
			
Bezeichnung	Zylindrische Einschweißmuffe ohne Kragen	Verschlussstopfen	Einschweißhilfestopfen aus Messing
Typ	ZEM 950	VSS 950	ESH 950

Einschweißmuffen und Verschlussstopfen M12 Dichtsystem

M12				
				
Bezeichnung	Kugelige Einschweißmuffe ohne Kragen	Zylindrische Einschweißmuffe mit Kragen	Zylindrische Einschweißmuffe ohne Kragen	Verschlussstopfen
Typ	KEM 050	ZEM 050	ZEM 051	VSS 050

Einschweißmuffen und Verschlussstopfen

Adaptermuffen für Übergänge oder Einschweißmuffen anderer Hersteller

<p>Adaptermuffen</p>		
		
<p>Bezeichnung</p>	<p>Adaptermuffe als Übergang von 1" metallisch dichtend auf 1/2" metallisch dichtend</p>	<p>Adaptermuffe von Einschweißmuffe für Liquiphant (Endress+Hauser) auf 1/2" metallisch dichtend</p>
<p>Typ</p>	<p>AM 150/950</p>	<p>AM 150/Li</p>